

# TAPE-535 TLB/636 TLB

NASTRATURA INFERIORE  
E SUPERIORE SCATOLA



**ICMI**  
WISE PACKAGING

# TAPE-535 TLB/636 TLB

**It\_** La nastratrice semi-automatica mono formato mod. TAPE-636 TLB con cinghie di trascinamento laterali inferiori e orizzontali superiori è specificamente progettata per la nastratura a nastro adesivo inferiore e superiore delle scatole americane alte con fondo stretto fornendo una stabilità notevole alla scatola in fase di chiusura.

**En\_** The semi-automatic single format taping machine mod. TAPE-636 TLB with lower side and upper horizontal drive belts is specifically designed for the lower and upper adhesive taping of high American cartons with narrow bottom providing a remarkable stability to the carton during the closing phase.

**Fr\_** L'enrubanneuse semi-automatique monoformat mod. TAPE-636 TLB, avec courroies d'entraînement latérales inférieures et horizontales supérieures, est spécifiquement conçue pour l'enrubannage avec ruban adhésif inférieur et supérieur des boîtes américaines hautes à fond étroit auxquelles elle donne une excellente stabilité en phase de fermeture.

**De\_** Die halbautomatische, für Kartons mit gleichem Format konzipierte Verschleißmaschine TAPE-636 TLB ist mit Transportriemen seitlich unten und horizontal oben ausgestattet und insbesondere zum Verschließen von hohen und schmalen Kartons amerikanischen Typs ausgelegt; die Maschine gewährleistet eine ausgezeichnete Stabilität der Kartons während des Verschließens.

**Es\_** La encintadora semiautomática de encintado monoformato mod. TAPE-636 TLB con cintas de arrastre laterales inferiores y horizontales superiores está específicamente diseñada para el encintado con cintas adhesiva inferior y superior de las cajas americanas altas con fondo estrecho proporcionando una considerable estabilidad a la caja en fase de cierre.

TAPE-535 TLB



TAPE-636 TLB

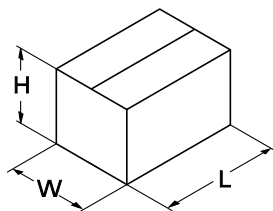
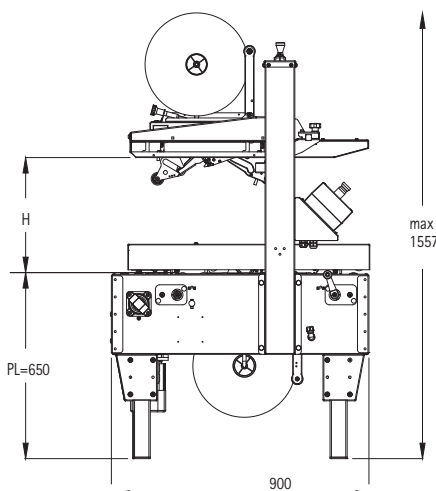
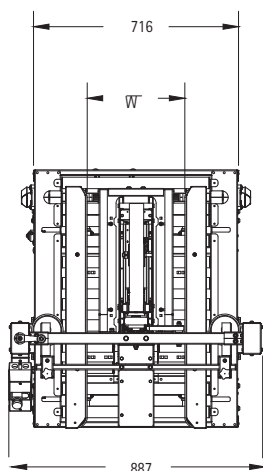

TAPE-535 TLB

	MIN	MAX
L	150 mm	800 mm
W	100 mm	500 mm
H	100 mm	500 mm

TAPE-636 TLB

	MIN	MAX
L	150 mm	∞
W	100 mm	670 mm
H	100 mm	670 mm

## CARATTERISTICHE TECNICHE

- Cinghie di trascinamento: laterali inferiori ed orizzontali superiori
- Regolazione dimensioni scatole: manuale
- Teste Nastranti: Superiore e Inferiore
- Configurazione standard: TAPE-535 TLB T22, TAPE-636 TLB T33
- Larghezza nastro: da 25 a 50 mm in funzione della Testa (da decidere in fase d'ordine)
- Tensione nastro: Regolabile
- Max diametro bobina nastro: 360 mm
- Diametro interno bobina: 76 mm
- Alimentazione elettrica: 380 V trifase - 50/60 Hertz
- Potenza installata: 0,25 Kw
- Protezione elettrica: IP 54
- Temperatura di esercizio: + 5° C - max. +35° C
- Velocità cinghie: 22 mt/min
- Produzione 1000 scatole/h
- Altezza piano di lavoro: 650 mm
- Peso: TAPE-535 TLB 130 Kg, TAPE-636 TLB 144 Kg
- Dimensioni Macchina (L x W x H): TAPE-535 TLB 1.170 x 880 x 1.450 mm, TAPE-636 TLB 1.170 x 1.082 x 1.754 mm

## TECHNICAL FEATURES

- Drive belts: lower side and upper horizontal belts
- Carton dimension adjustment: manual
- Taping heads: upper and lower
- Standard configuration: TAPE-535 TLB T22, TAPE-636 TLB T33
- Belt width: from 25 to 50 mm depending on the head (to be indicated when ordering)
- Tape tension: adjustable
- Max tape reel diameter: 360 mm
- Internal reel diameter: 76 mm
- Power supply: 380 V three-phase - 50/60 Hertz
- Installed power: 0.25 kW
- Electrical protection: IP 54
- Working temperature: + 5° C - max. +35° C
- Belt speed: 22 m/min
- Production output: 1000 cartons/h
- Working surface height: 650 mm
- Weight: TAPE-535 TLB 130 Kg, TAPE-636 TLB 144 Kg
- Machine dimensions (L x W x H): TAPE-535 TLB 1170 x 880 x 1450 mm, TAPE-636 TLB 1170 x 1082 x 1754 mm

## CARACTERISTIQUES TECHNIQUES

- Courroies d'entraînement : latérales inférieures et horizontales supérieures
- Réglage des dimensions des boîtes : manuel
- Têtes d'enrubannage : supérieur et inférieur
- Configuration standard: TAPE-535 TLB T22, TAPE-636 TLB T33
- Largeur du ruban : de 25 à 50 mm selon la tête (à décider au moment de la commande)
- Tension du ruban : réglable
- Max diamètre de la bobine de ruban: 360 mm
- Diamètre intérieur de la bobine : 76 mm
- Alimentation électrique : 380 V triphasé - 50/60 Hertz
- Puissance installée : 0,25 kW\*
- Protection électrique : IP 54
- Température de fonctionnement : + 5° C - max. +35° C
- Vitesse de rotation des courroies: 22 m/min
- Cadence de production: 1 000 boîtes/h
- Hauteur du plan de travail: 650 mm
- Poids : TAPE-535 TLB 130 Kg, TAPE-636 TLB 144 Kg
- Dimensions de la machine (Lxlxh) : TAPE-535 TLB 1 170 x 880 x 1 450 mm, TAPE-636 TLB 1 170 x 1 082 x 1 754 mm

## TECHNISCHE DATEN

- Transportriemen: seitlich unten und horizontal oben
- Einstellung auf Kartongrößen: manuell
- Klebeband-Köpfe: Oben und unten
- Standardkonfiguration: TAPE-535 TLB T22, TAPE-636 TLB T33
- Klebebandbreite: zwischen 25 und 50 mm je nach installiertem Kopf (bei der Bestellung zu bestimmen)
- Bandspannung: Einstellbar
- Max. Durchmesser der Bandrolle: 360 mm
- Innendurchmesser der Rolle: 76 mm
- Stromversorgung: 380 V dreiphasig - 50/60 Hertz
- Installierte Leistung: 0,25 kW
- Schutzart: IP 54
- Betriebstemperatur: + 5° C - max. +35° C
- Riemengeschwindigkeit: 22 m/min
- Produktion: 1000 Kartons/Std.
- Arbeitstischhöhe: 650 mm
- Gewicht: TAPE-535 TLB 130 Kg, TAPE-636 TLB 144 Kg
- Maschinenmaße (L x B x H): TAPE-535 TLB 1.170 x 880 x 1.450 mm, TAPE-636 TLB 1.170 x 1.082 x 1.754 mm

## CARACTERÍSTICAS TÉCNICAS

- Cintaset de arrastre: laterales inferiores y horizontales superiores
- Ajuste dimensiones cajas: manual
- Cabezales de encintado: Superior e Inferior
- Configuración estándar: TAPE-535 TLB T22, TAPE-636 TLB T33
- Anchura cinta: de 25 a 50 mm según el cabezal (a decidir en el momento del pedido)
- Tensión cinta: Ajustable
- Diámetro máximo bobina cinta: 360 mm
- Diámetro interno bobina: 76 mm
- Alimentación eléctrica: 380 V trifásico - 50/60 Hertz
- Potencia instalada: 0.25 Kw
- Protección eléctrica: IP 54
- Temperatura de ejercicio: + 5° C - máx. +35° C
- Velocidad cintas: 22 mt/min
- Producción 1000 cajas/h
- Altura superficie de trabajo: 650 mm
- Peso: TAPE-535 TLB 130 Kg, TAPE-636 TLB 144 Kg
- Dimensiones Máquina (L x W x H): TAPE-535 TLB 1.170 x 880 x 1.450 mm, TAPE-636 TLB 1.170 x 1.082 x 1.754 mm

Es\_ Las indicaciones presentadas no nos comprometemos. De\_ Die Angaben sind unverbindlich. Fr\_ Les indications fournies ne sont pas contraignantes. En\_ The information given is not binding. It\_ Le indicazioni riportate non sono impegnative.